

FRIALEN® Патрубок-накладка SA

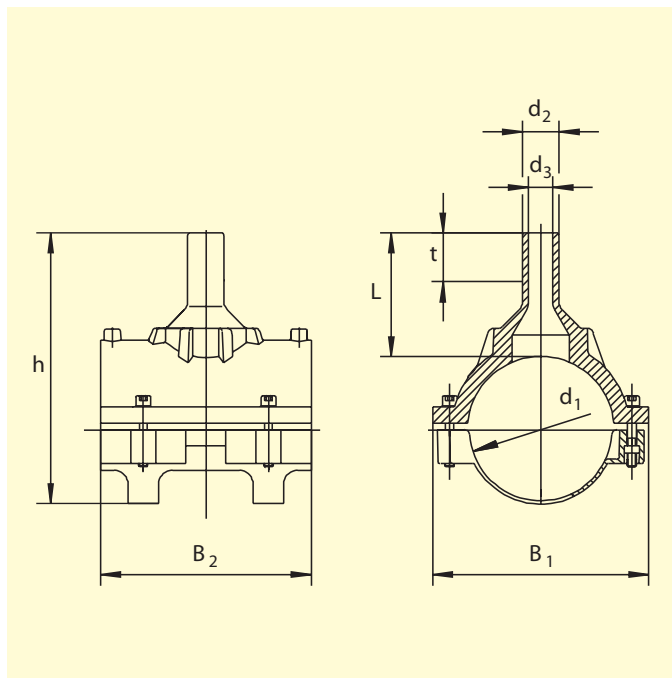

PE 100 SDR 11

Максимальное допустимое рабочее давление 16 бар (вода)/10 бар (газ)



d_1	d_2	Артикул	Статус наличия	VE	PE	d_3	L	t	h	B_1	B_2	врезного отверстия \varnothing	Масса, кг/шт.
63*	32	612757	1	20	360	22	100	44	171	108	118	20	0,330
63*	50	612759	1	20	360	37	113	55	184	108	118	36	0,370
75	50	615020	1	15	270	38	82	55	167	110	125	36	0,430
90	32	615285	1	20	160	21	103	44	207	155	150	20	0,700
90	63	612819	1	20	160	50	103	63	207	155	150	46	0,720
110	32	615334	1	12	96	24	125	51	238	178	180	20	0,860
110	50	615031	1	12	96	39	132	60	245	178	180	36	0,860
110	63	612760	1	12	96	49	150	81	263	178	180	46	0,900
110	90	615411	1	12	96	70	115	79	228	165	190	65	0,960
125	32	615087	1	12	96	21	109	44	248	190	185	20	0,945
125	63	612761	1	12	96	47	109	63	248	190	185	46	0,990
125	90	615412	1	12	96	70	116	79	243	185	205	65	1,080
125	110	615584	1	10	80	86	116	82	243	185	205	84	1,150
160	32	612886	1	8	64	21	126	44	289	223	265	20	1,440
160	63	612762	1	6	48	47	140	63	303	223	265	46	1,520
160	90	615413	1	2	36	70	140	79	303	223	265	65	1,640
160	110	615739	1	2	36	86	140	82	303	223	265	84	1,765
160	125	615585	1	2	36	98	140	87	303	223	265	95	1,880
180	63	612763	1	6	48	47	109	63	291	240	195	46	1,190
180	90	615414	1	2	36	70	116	79	312	241	285	65	1,820
180	110	615948	1	2	36	86	136	82	319	241	285	84	1,960
180	125	615740	1	2	36	98	141	87	324	241	285	95	2,110
200	63	612764	1	5	40	47	109	63	311	250	195	46	1,260
225	63	612765	1	5	40	47	109	63	336	255	195	46	1,210
225	90	615415	1	5	40	70	130	79	358	284	279	65	1,950
225	110	616044	1	5	40	86	140	82	368	284	279	84	1,960
225	125	616045	1	4	32	97	146	87	374	284	279	95	2,240
225	160	616046	1	4	32	125	157	98	385	284	279	123	2,580

Фитинги повышенной надёжности марки FRIALEN могут быть приварены к трубам типов SDR от 11 до 17,6.

*Седловидные формованные детали типоразмера d 63 могут быть использованы только с трубами, выполненными по классу SDR 11. Минимальная толщина стенки трубы $s \min \geq 3$ мм. Другие показатели SDR труб – по запросу. Пожалуйста, соблюдайте требования маркировки, нанесенной на изделие. Присвоены знаки технического контроля DVGW4, рег. №№ DV-8601AU2248 и DV-8606AU2249.

Важная информация о практическом применении изделия приведена на обороте данного листа.



FRIALEN® Патрубок-накладка SA

Область применения

Патрубки-накладки марки FRIALEN, тип SA, предназначены для выполнения врезок в не находящиеся под давлением трубопроводы систем газо- и водоснабжения, а также напорных систем отвода сточных вод. Отводимый трубопровод приваривается к патрубку с помощью FRIALEN-муфты типа UB.

Указания по выполнению работ

Приваривание выполненных из полиэтилена высокой плотности распределительных трубопроводов и трубопроводов-вводов в дома к патрубку-накладке марки FRIALEN осуществляется по методу FRIALEN, который гарантированно обеспечивает получение герметичных соединений с продольным силовым замыканием.

Подготовка седла и отводного штуцера к сварке осуществляется (см. „Руководство по монтажу арматуры повышенной надёжности марки FRIALEN для распределительных трубопроводов и трубопроводов-вводов в дома с d до 225мм“) в обычном порядке (т.е. удаляется оксидный слой и производится обезжиривание).

Применение оборудования для врезки, производимого компанией Hütz + Baumgarten, позволяет выполнять врезки в не находящиеся под давлением трубопроводы диаметром 43 мм без образования стружки, а в трубопроводы диаметром от 65 до 123 мм - с образованием очень незначительного количества стружки.

При применении в сочетании с не находящимися под давлением трубами патрубки-накладки типа SA могут использоваться также и в качестве тройников с отводом уменьшенного диаметра.

Перед врезкой в магистральный трубопровод под давлением свяжитесь пожалуйста с нашими специалистами (см. также проспекты „FRIALEN-седла с отводами типа SA и SA-TL: Врезка в трубопроводы из ПЭ-ВП - безнапорные или под рабочим давлением“).

Девять убедительных доводов в пользу применения патрубков-накладок марки FRIALEN, тип SA

- **Компактность конструкции.**
- **Сварка осуществляется на участке седла из полиэтилена высокой плотности, где располагается нагревательный элемент открытого типа, обеспечивающий оптимальную теплопередачу.**
- **Поставляется цельный (в сборе) блок без отдельных частей, которые могли бы быть утеряны.**
- **При использовании оборудования, производимого компанией Hütz + Baumgarten, врезка выполняется почти без образования стружки.**
- **Незначительная величина усилий, прилагаемых при выполнении врезки.**
- **Врезка получается без заусенцев и почти без уступов, что способствует максимальному сохранению гидравлических характеристик системы.**
- **При использовании рекомендуемых запорных устройств врезка может быть выполнена без утечек.**
- **Значительная ширина зоны сваривания.**
- **Возможность обратного отслеживания детали, благодаря наличию штрих-кода обратного отслеживания (Traceability – код).**

Дополнительную информацию по данному вопросу Вы сможете получить у консультантов сервисной службы, а также у других специалистов, занимающихся нашей продукцией марки FRIALEN. Обращайтесь к нам!

Загрузку файлов с техническими паспортами наших изделий можно произвести через интернет по адресу www.frialen.com