

Муфты FRIALEN® ипа UB PN25, без упора

Марка полиэтилена: **PE 100 SDR1: SDR 7,4.**

Максимально допустимое рабочее давление: 25 бар (для воды)

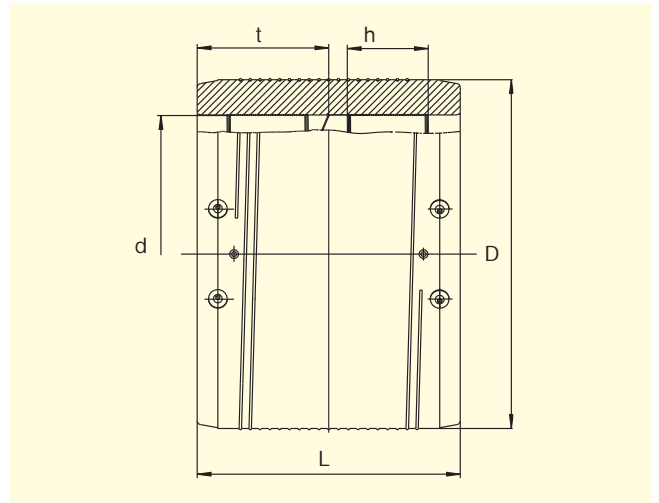
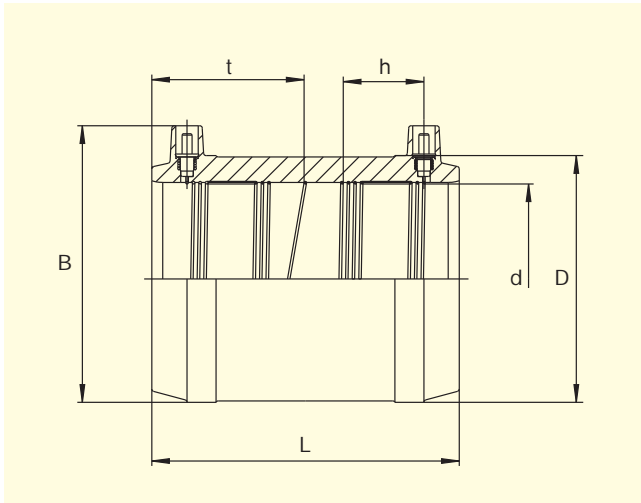

d	Артикул	Статус наличия	VE ²	PE ³	D	B	L	t	h	Масса, кг/шт.
90	T-616 270	1	30	240	117	128	138	69	38	0,530
110	T-616 271	1	24	192	142	152	159	79	50	0,891
125	T-616 272	1	16	128	160	170	172	86	45	1,196
140	T-616 273	1	12	96	181	188	184	92	51	1,622
160	T-616 274	1	8	64	206	213	203	95	59	2,358
180	T-616 282	1	6	48	225	225	210	105	63	2,950
200	T-616 283	1	2	36	250	250	224	110	67	3,870
225	T-616 284	1	1	33	280	280	240	118	73	5,160
250	T-616 285	1	1	24	315	315	246	123	68	6,840
280 ^a	T-616 286	1	1	18	355	355	268	134	84	10,700
315 ^a	T-616 287	1	1	18	400	400	285	142	80	13,400
355 ^a	T-616 288	1	1	9	450	450	300	150	88	17,900

® Раздельные зоны сваривания. У типоразмеров начиная с d280 и выше предусмотрен штрих-код предварительного подогрева, который необходим для компенсации слишком больших кольцевых зазоров.

Фитинги повышенной надёжности марки FRIALEN® могут быть приварены к трубам типов SDR от 7,4 до 11.

PN = Pressure Number = класс давления.

1 SDR = Standard Dimension Ratio = стандартное отношение размеров (отношение наружного диаметра к толщине стенок трубы, обычно применяется к термопластичным трубам).

2 VE = количество изделий в упаковке.

3 PE = количество изделий на поддоне.

Важная информация о практическом применении муфт марки FRIALEN® приведена на обороте данного листка.

Муфты FRIALEN® ипа UB PN25, без упора

Марка полиэтилена: **PE 100 SDR1: SDR 7,4.**

Максимально допустимое рабочее давление: 25 бар (для воды)

Области применения

Муфты марки FRIALEN®, тип UB PN25, предназначены для соединения труб при прокладке трубопроводных линий. Кроме того, такие муфты могут использоваться также и по вариантам применения, перечисленным ниже:

- подсоединение переходников к уже имеющимся трубопроводам;
- выполнение подключений к трубопроводам, имеющим точки опоры или прижима;
- усиление или уплотнение локальных поврежденных труб;
- усиление труб на участках, подверженных повышенным нагрузкам вследствие сжатия.

Указания по выполнению работ

Приваривание концов труб к муфте марки FRIALEN®, тип UB PN25, осуществляется по методу FRIALEN®, который гарантированно обеспечивает получение герметичных соединений с продольным силовым замыканием.

Подготовка концов труб к свариванию осуществляется (см. “Руководство по монтажу арматуры повышенной надёжности марки FRIALEN® для распределительных трубопроводов и трубопроводов ввода в дома с d до 225 мм”, а также “Специальное оборудование марки FRIALEN® для прокладки трубопроводов большого диаметра и ремонта футеровки трубопроводных сетей”) обычным порядком (т.е. удаляются оксидные плёнки и производится чистка). При этом следует обратить особое внимание на то, чтобы длины гладких концов элементов арматуры или труб составляли не менее половины длины муфты.

Чтобы обеспечить качественное перекрытие иногда довольно значительного (более 1 мм, макс. 3 мм) кольцевого зазора между муфтой и трубой, который возможен у муфт UB PN25 типоразмеров d 280 - d 355, на такие изделия наносится специальный штрих-код, указывающий на необходимость предварительного подогрева (см. также соответствующее указание на упаковке муфты).

Дополнительную информацию по данному вопросу Вы сможете получить у консультантов сервисной службы, а также у других специалистов, занимающихся нашей продукцией марки FRIALEN®. Обращайтесь к нам!

FRIATEC Aktiengesellschaft · Division Technische Kunststoffe
(акционерное общество FRIATEC - отделение технических пластмасс)
Postfach (п/я) 71 02 61 · 68222 Mannheim (г. Мангейм, ФРГ)
Телефон: 0621 486-2828 · Телефакс: 0621 486-1598
Internet: www.friatec.de · E-mail: info-frialen@friatec.de

Двенадцать убедительных доводов в пользу применения ввариваемых муфт марки FRIALEN®, тип UB PN25

- Значительная глубина муфты обеспечивает выдерживание трубой нужного для монтажа направления и без применения каких-либо дополнительных крепёжных приспособлений.
- Очень широкие зоны сваривания.
- Высокая устойчивость, обеспечиваемая значительными толщинами стенок.
- Наличие холодных зон в торцах и посередине муфты.
- Жёстко закреплённая нагревательная спираль открытого типа обеспечивает непосредственную передачу тепловой энергии на трубу.
- Незначительная величина кольцевого зазора обеспечивает создание оптимального стыкового давления в зоне сваривания.
- Исполнение электрических контактов исключает случайные прикосновения к ним.
- Предусмотрены индикаторы сварки, позволяющие осуществлять визуальный контроль процесса сваривания.
- Для типоразмеров от d280 и выше: уникальная технология предварительного подогрева обеспечивает оптимальное перекрытие зазоров.
- Обозначение партии изделий сохраняется в течение длительного времени.
- Упаковка на одно изделие обеспечивает эффективное предохранение от загрязнения.
- Предусмотрен специальный штрих-код, призванный обеспечивать протоколирование (т.е. возможность отслеживания конструкционного элемента в дальнейшем).

Загрузку файлов с техническими паспортами наших изделий можно произвести через интернет по адресу www.friatec.de.

